

硬密封明杆闸阀

FIG. 3111

产品特性

- 设计标准符合GB/T12232, EN1171, BS5150, BS3464及MSS SP-70。
- 阀杆密封可调节。
- 法兰符合标准GB/T17241.6, EN1092-2 PN10/16。
- 结构长度符合标准GB/T 12221, EN558-1 系列3, 系列14或系列15, ASME B16.10。

压力及温度

- 公称压力
DN50~300: 25bar/300psi
DN50~600: 16bar/200psi
- 工作温度: -10°C ~ 120°C

表面防护

- 内外表面喷漆。

材料

零部件	材料
阀体	球铁 QT450-10
阀盖	球铁 QT450-10
阀体座圈	不锈钢 SS304 青铜 ZCuSn5Pb5Zn5
闸板	球铁 QT450-10
闸板座圈	不锈钢 SS304 青铜 ZCuSn5Pb5Zn5
阀杆	不锈钢 20Cr13 黄铜 HPb59-1
阀杆螺母	青铜 QAl9-4
密封垫	石墨, 不含石棉
填料	石墨, 不含石棉
填料压盖	球铁 QT450-10
紧固件	碳钢镀锌
手轮	球铁 QT450-10

可选项

- 不锈钢SS304阀杆。
- 法兰符合标准ASME B16.1 Class 125。
- 配手轮、驱动头或其他执行机构。

尺寸(mm)

规格	50	65	80	100	125	150	200	250	300	350	400	450	500	600	
L	B16.10/系列3	178	191	203	229	254	267	292	330	356	381	406	432	457	508
	系列14	150	170	180	190	200	210	230	250	270	290	310	330	350	390
	系列15	250	270	280	300	325	350	400	450	500	550	600	650	700	800
	BS 3464	146	159	165	171	191	210	241	273	305	-	-	-	-	-
H(全开)	362	427	508	620	709	809	990	1180	1352	1590	1720	1970	2090	2450	
D	183	183	254	254	305	305	355	455	455	558	558	610	610	610	

• 本公司保留样本及产品更改之权利, 恕不另行通知。

图解

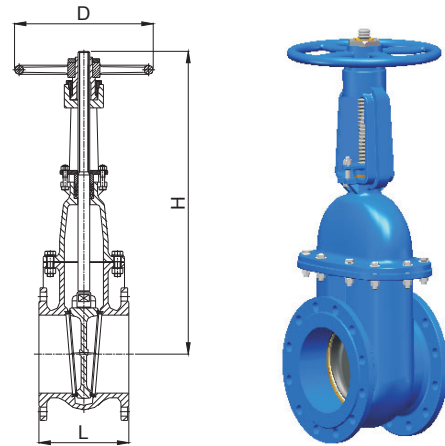

DN 50 ~ DN 300

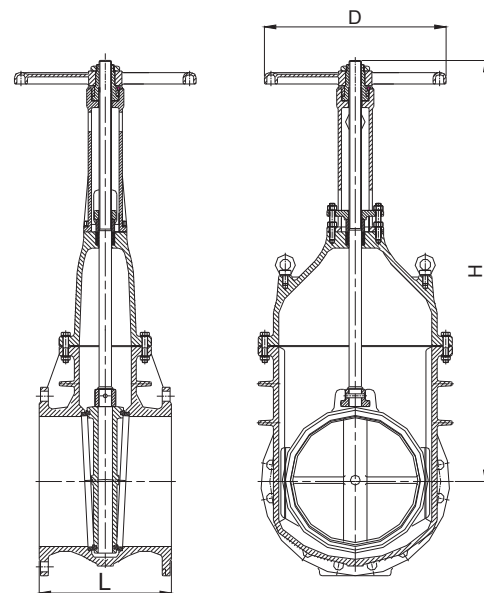

DN 350 及以上规格