

AWWA C515软密封明杆闸阀 FLXPO POXPO

FIG. F0118-300/250/200 FIG. F0188-300/250/200

产品特性

- 设计符合标准AWWA C515。
- 全通径结构。
- 填料可更换。
- 手轮左旋或右旋打开。
- 结构长度符合 ASME B16.10。
- 法兰标准符合 ASTM B16.1 Class 125, GB/T 17241.6 PN10/16。
(连接标准可根据要求选配)
- PO接口符合标准 ANSI/AWWA C111/A21.11。
- 产品通过 UL/ULC 262, FM 1120/1130 认证。

表面防护

- 内外表面环氧喷涂, 满足标准 AWWA C550。

可选项

- 压力: 200 psi / 250 psi。
- 可选配压力监视开关。
- 阀杆材质: ASTM B150 或其他标准的铜阀杆。
ASTM A276 Grade 316 阀杆。
- 紧固件材质: 不锈钢 A2-70 / A4-70。

材料

零部件	材料	ASTM 标准
阀体	球铁	A536 Grade 65-45-12
闸板	球铁, EPDM包胶	
闸板螺母	4" - 12"	不锈钢 A351 Grade CF8
	14" - 16"	青铜 B148 C95200
阀盖	球铁	A536 Grade 65-45-12
阀杆	不锈钢	A276 Grade 304
支架	球铁	A536 Grade 65-45-12
阀杆螺母	青铜	B148 C95200
填料	石墨	非石棉
压盖	球铁	A536 Grade 65-45-12
压盖螺栓	不锈钢	A276 Grade 304
阀盖螺栓	碳钢	A307 Grade B
中法兰垫	EPDM	D2000
丝堵	玛钢	A47 Grade 22010
手轮	球铁	A536 Grade 65-45-12

压力及温度

- 公称压力
4" - 12": 300 psi, 14" - 16": 250 psi
- 工作温度: -10°C ~ 82°C

图解

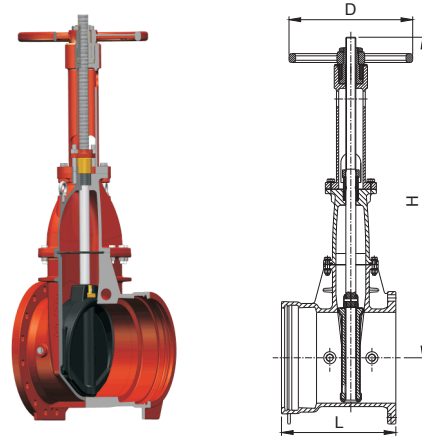

FIG. F0118-300, FL x PO, 4" - 12"
FIG. F0188-300, PO x PO, 4" - 12"

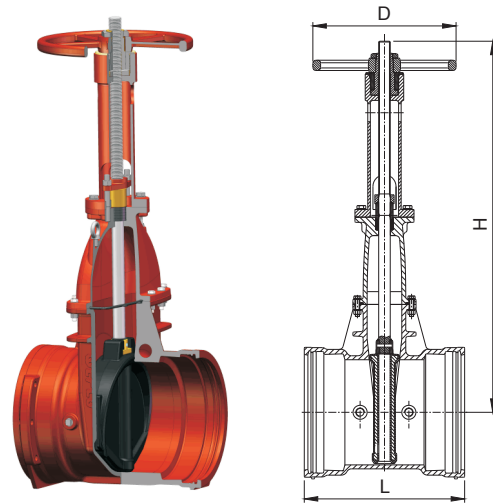

FIG. F0118-250/200, FL x PO, 14" - 16"
FIG. F0188-250/200, PO x PO, 14" - 16"

尺寸(mm/inch)

规格	4	6	8	10	12	14	16
L-FL x PO	277/10.9	322/12.7	373/14.7	399/15.7	415/16.3	472/18.6	516/20.3
L-PO x PO	326/12.8	376/14.8	454/17.9	468/18.4	473/18.6	562/22.0	625/24.5
H (打开)	565/22.2	760/29.9	960/37.8	1150/45.3	1340/52.8	1663/65.5	1860/73.0
D	254/10.0	305/12.0	356/14.0	445/17.5	445/17.5	535/21.1	535/21.1

• 本公司保留样本及产品更改之权利, 恕不另行通知